

TEHNISKO DATU LAPA

Saules paneļu stiprinājumi metāla jumtiem



1.	Produkts	Saules paneļu stiprinājumi
2.	Produkta kods	8008210 – 8008733
3.	Pielietošanas joma	Saules paneļu sliedes montāžai Trapeceveida / dakstiņprofila / classic / valcētajiem jumta profiliem
4.	Ražotājs	AS Toode Tule 11, 76505 Saue, Harjuma, Igaunijas Republika
5.	Būtiskie raksturlielumi:	
Aprēķinātā slodze perpendikulāri asij:		Dakstiņprofils: 2,00 kN (max: 4,00 kN) Trapeceveida profils: 1,50 kN (max: 4,00 kN) Valtprofilis: 1,96 kN (max: 5,09 kN) Classic profils: 1,47 kN (max: 1,96 kN)
Aprēķinātā stiepes slodze pa asi:		Dakstiņprofils: 2,00 kN (max 2,50 kN) Trapeceveida profils: 1,50 kN (max: 2,60 kN) Valtprofilis: 1,96 kN (max: 2,55 kN) Classic profils: 1,51 kN (max: 2,15 kN)
Stiprinājuma skrūves ar stiprību:		12Nm
Izejviela:		2,5mm Zn 350g/m ² ;S320GD
Pārklājums:		Pulverkrāsa
Vides klase:		C3

SAULES PANEĻU STIPRINĀJUMI



Trapeceveida profils



Dakstiņprofils



Valtprofilis



Classic profils

Uzstādīšanas, lietošanas un apkopes instrukcijas SAULES PANEĻA STIPRINĀJUMA MONTĀŽA UZ TRAPECVEIDA PROFILA



DETAĻU SARAKSTS

- A) Saules paneļa stiprinājums
- B) Skrūve 6,3 x 25 mm + blīve (4 gab. / stiprinājums)

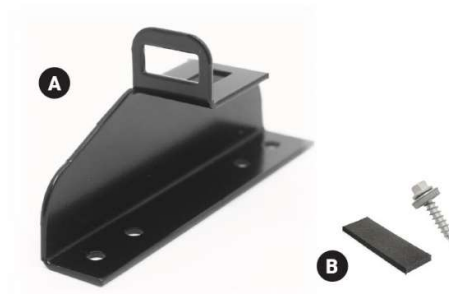

STIPRINĀJUMA MONTĀŽA

- Saules paneļa stiprinājumu montē pie trapecveida profila ar soli līdz 1100 mm izmantojot skrūves 6,3 x 25 mm (1.attēls)

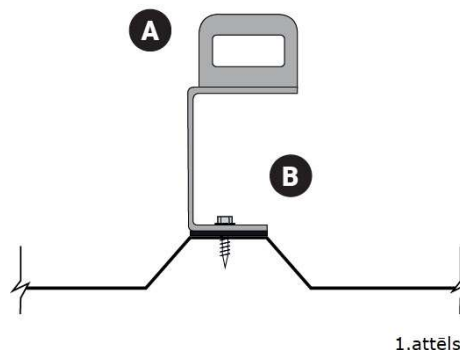

APKOPE

AS Toode ražotie stiprinājumi nodrošina ilgmūžību, ja tiek ievērotas uzstādīšanas instrukcijas prasības un produkti tiek regulāri pārbaudīti.

Pārbaudē jāiekļauj sekojošais:

- Savienojumu skrūvju pievilkšanas griezes moments;
- Izstrādājumu krāsas un cinka slāņu nodilušās vietas jālabo ar remontkrāsu;
- Mehāniski bojātās daļas ir jāsalabo vai jānomaina;
- Regulāra netīrumu un gružu tīrīšana (galvenokārt koku lapas, skuļas un zari).

Uzstādīšanas, lietošanas un apkopes instrukcijas SAULES PANEĻA STIPRINĀJUMA MONTĀŽA UZ DAKSTIŅPROFILA



DETAĻU SARAKSTS

- A) Saules paneļa stiprinājums
- B) Skrūve 6,5 x 38 mm + blīvējums (2 gab./stiprinājums)



STIPRINĀJUMA MONTĀŽA

- Saules paneļa stiprinājumu uzstāda Dakstiņprofila viļņa apakšā piestiprināts ar soli līdz 1100 mm ar skrūvēm 6,5 x 38 mm (1. un 2. attēls)

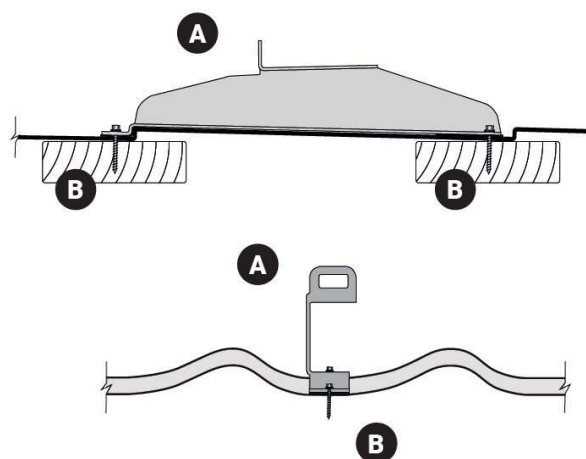

2.attēls

APKOPE

AS Toode ražotie stiprinājumi nodrošina ilgmūžību, ja tiek ievērotas uzstādīšanas instrukcijas prasības un produkti tiek regulāri pārbaudīti.

Pārbaudē jāiekļauj sekojošais:

- Savienojumu skrūvju pievilkšanas griezes moments;
- Izstrādājumu krāsas un cinka slāņu nodilušās vietas jālabo ar remontkrāsu;
- Mehāniski bojātās daļas ir jāsalabo vai jānomaina;
- Regulāra netīrumu un gružu tīrīšana (galvenokārt koku lapas, skuju un zari).

Uzstādīšanas, lietošanas un apkopes instrukcijas SAULES PANEĻA STIPRINĀJUMA MONTĀŽA UZ VALCPROFILA



DETAĻU SARAKSTS

- A) Saules paneļa stiprinājums
- B) Pretplāksne
- C) Skrūve M8x25mm (2 gab./ stiprinājums)
- D) Uzgrieznis M8 (2 gab./ stiprinājums)

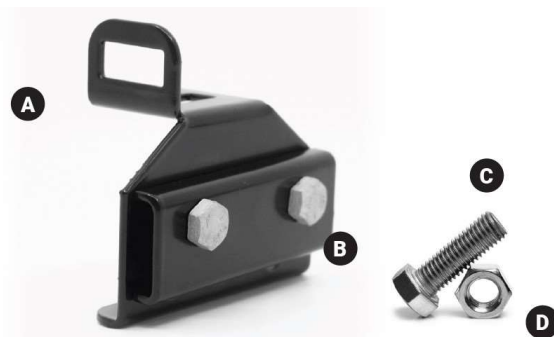

STIPRINĀJUMA MONTĀŽA

- Stiprinājumi ir uzstādīti uz vertikālajām valcēm ar soli līdz 1100 mm
- Sniega barjera / jumta tilta stiprinājums un stienis, pievelciet virs vertikālā veltņa ar 12 Nm spēku ar divām M8 * 25 mm skrūvēm un uzgriežņiem (2. attēls)

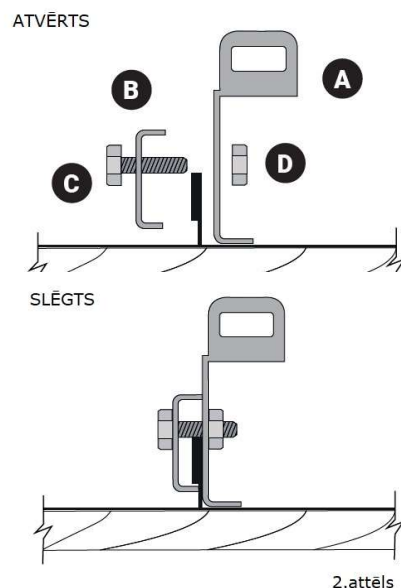

APKOPE

AS Toode ražotie stiprinājumi nodrošina ilgmūžību, ja tiek ievērotas uzstādīšanas instrukcijas prasības un produkti tiek regulāri pārbaudīti.

Pārbaudē jāiekļauj sekojošais:

- Savienojumu skrūvju pievilkšanas griezes moments;
- Izstrādājumu krāsas un cinka slāņu nodilušās vietas jālabo ar remontkrāsu;
- Mehāniski bojātās daļas ir jāsalabo vai jānomaina;
- Regulāra netīrumu un gružu tīrīšana (galvenokārt koku lapas, skuju un zari).

Uzstādīšanas, lietošanas un apkopes instrukcijas SAULES PANEĻA STIPRINĀJUMA MONTĀŽA UZ CLASSIC PROFILA



DETAĻU SARAKSTS

- A) Saules paneļa stiprinājums
- B) Pretdzelzs
- C) Skrūve M8x25mm (2 gab./montāža)
- D) Uzgrieznis M8 (2 gab./stiprinājums)



STIPRINĀJUMA MONTĀŽA

- Kronšteini ir uzstādīti uz vertikāla veltņa ar soli līdz 1100 mm
- Sniega barjera / jumta tilta stiprinājums un stienis pievelciet virs vertikālā veltņa ar 12 Nm spēku ar divām M8 * 25 mm skrūvēm un uzgriežņiem (2. attēls)

ATVĒRTS

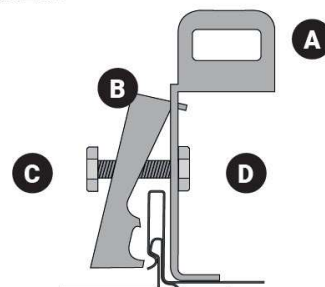

1.attēls

SLĒGTS

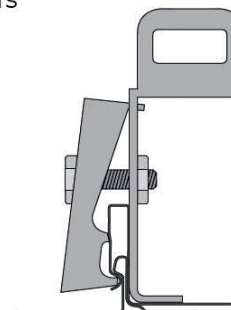

2.attēls

APKOPE

AS Toode ražotie stiprinājumi nodrošina ilgmūžību, ja tiek ievērotas uzstādīšanas instrukcijas prasības un produkti tiek regulāri pārbaudīti.

Pārbaudē jāiekļauj sekojošais:

- Savienojumu skrūvju pievilkšanas griezes moments;
- Izstrādājumu krāsas un cinka slāņu nodilušās vietas jālabo ar remontkrāsu;
- Mehāniski bojātās daļas ir jāsalabo vai jānomaina;
- Regulāra netīrumu un gružu tīrīšana (galvenokārt koku lapas, skuju un zari).